



# *Nový DAF řady LF*



*Určený k distribuci*





*Nová řada vozů DAF LF*

## ***Určená pro dopravu***

*Vozy řady DAF LF, které byly zvoleny za „Mezinárodní nákladní vůz roku 2002“, byly vítězem již od počátku. Díky moderní a prostorné kabině, nízké hmotnosti podvozku, umožňující nejvyšší užitečné zatížení ve své třídě, nízkému poloměru zatáčení usnadňujícímu manévrování, snadnému přístupu do kabiny a jízdním vlastnostem podobným osobním vozům, je řada vozů DAF LF ideálním partnerem pro rozvážku po městě i na venkově. Výkonnější motory, volitelná automatizovaná převodovka AS-Tronic, mírně upravený exteriér a vylepšený interiér činí vozy nové řady LF ještě přitažlivějšími, než byly jejich vítězní předchůdci. Nová řada vozů DAF LF je určena pro přepravu.*





*Doma, ve městě i na venkově*

# ***Dokonalý partner při rozvážení***

***Nová řada vozů DAF LF nabízí vynikající manévrovatelnost, snadný přístup do kabiny, nízkou pohotovostní hmotnost a tedy i jedno z nejvyšších užitečných zatížení ve své třídě, pohodlí, výkon a nízkou spotřebu paliva. Ideální nákladní vůz pro distribuci zboží s celkovou hmotností 6 až 21 tun. Příjemný a pohodlný pro řidiče. Spolehlivý, flexibilní a ekonomický pro provozovatele. Moderní konstrukce vozů LF navíc odráží image vaší firmy. Vozidla DAF řady LF nejsou vhodná pouze do města a na venkov, ale splňují také požadavky na delší cesty.***

Mírná úprava exteriéru dává novým vozům řady LF robustnější vzhled. Výraznější horní i spodní maska chladiče s hliníkovou lištou označující splnění normy Euro 4, větší zrcátka zajišťující širší úhel výhledu, kombinovaná světla ve tvaru kočičích očí, to vše zajišťuje modernější vzhled vozů řady LF, aniž by naznačovalo zastaralost předchozího modelu.

## ***Přitažlivý interiér***

Otevřete dveře a okamžitě pocítíte kvalitu nového interiéru vozů řady LF. Styl a způsob provedení se totiž podobá spíše luxusním osobním vozům. Barevné provedení a použité materiály podtrhují příjemné a pohodlné pracovní prostředí v kabině vozu LF. Nová přístrojová deska, moderní ukazatele, nastavitelný volant s integrovanými ovládacími prvky a volitelným airbagem, dobře umístěné rukojeti a přepínače - to vše ukazuje na to, jak bylo vytvoření ergonomického pracovního prostředí při projektování nových vozů řady LF důležité.

## ***Nové, výkonné motory***

Nové čtyř a šestiválcové motory PACCAR se vyznačují vyšším zdvihovým

objemem válců a tedy až o 20 % vyšším točivým momentem a výsledným výkonem. Na všech motorech je pozoruhodné to, že maximálního točivého momentu lze dosáhnout v širším rozsahu otáček, což má za následek lepší výkon, vyšší pružnost a méně řazení. Motory jsou navíc úspornější - uspoří až 4% spotřebovaného paliva. Vozy řady LF jsou vybaveny motory o výkonu 140 až 280 k a všechny motory splňují požadavky emisní normy Euro 4, aniž by musely používat filtr pevných částic - používají vysokotlaké vstřikování paliva Common Rail a technologií dodatečného zpracování výfukových plynů SCR.

## ***Automatizovaná převodovka AS-Tronic***

Novinkou pro řadu LF je možnost montáže automatické převodovky AS-Tronic do všech typů vozů. Tato automatizovaná šestirychlostní převodovka pomocí elektronického systému zvolí v každé situaci tu správnou rychlost, snižuje tak spotřebu paliva a zvyšuje pohodlí řidiče. Protože se řidič může zcela naplno věnovat řízení, zvyšuje převodovka AS-Tronic také úroveň bezpečnosti. Řízení pomocí dvou pedálů ještě více usnadňuje provoz nákladního vozu při distribuci zboží.

***Vynikající manévrovatelnost, snadný přístup do kabiny, nízká pohotovostní hmotnost a tedy i jedno z nejvyšších užitečných zatížení ve své třídě, pohodlí, výkon a úsporná spotřeba paliva.***



*Změněný exteriér s novými zrcátky  
zajišťující širší úhel výhledu pro  
větší bezpečnost.*





*Moderní, výrazný a zcela flexibilní*

# **Stvořen pro práci**

***Nákladní vozy řady DAF LF se používají v mnoha různých aplikacích, - od rozvážky zboží po město nebo jeho okolí, přes přepravu lehkých nákladů na velkou vzdálenost, až po speciální aplikace, jako jsou například zametací vozy, vozy pro svoz odpadu nebo požární vozidla. Tato univerzálnost si vyžaduje rozsáhlou nabídku vozidel, díky které dosáhnete ještě větší produktivity v každé dopravní aplikaci.***

Produktivita začíná správným výběrem požadavků. Řada vozů DAF LF proto nabízí mnoho různých celkových hmotností vozidla, rozvorů náprav, výkonů motorů a také možností instalace kabiny Day Cab nebo Sleeper Cab. Model LF45 se dodává s celkovou hmotností 6 až 12 tun, zatímco model LF55 pokrývá rozsah od 12 do 21 tun a přitom umožňuje připojení závěsu do 32 tun. U všech verzí zajišťuje nízká pohotovostní hmotnost nejlepší užitečné zatížení ve své třídě a tedy i nejvyšší produktivitu.

## ***Kompaktní, avšak prostorný***

Kabina Day Cab i kabina Sleeper Cab spojují kompaktní vnější rozměry umožňující maximální manévrovatelnost a co největší prostor pro náklad s překvapivě prostorným interiérem. Snadný přístup, vynikající viditelnost a ergonomické ovládání jsou důkazem, že při vývoji nových vozů řady LF byl kladen velký důraz právě na pohodlí řidiče. Velkorysé rozměry předního skla a úzké sloupky zajišťují dobrý výhled, zatímco zelené tónování skla pomáhá udržovat příjemné klima v kabině. Nová, čtyřdílná zrcátka zajišťují širší úhel výhledu a tedy napomáhají ke zvýšení

bezpečnosti. Vozy řady LF mají čtyřbodové uchycení kabiny, které také zvyšuje pohodlí. Nízká hladina hluku snižuje a zpomaluje příchod únavy řidiče a zvyšuje tak bezpečnost.

## ***Stylový a funkční***

Moderní vzhled nákladního vozu LF je nepochybně důležitý, protože nákladní vůz je vizitkou provozovatele na silnici. U všech nákladních vozů DAF je však funkčnost ještě důležitějším faktorem. Pevný ocelový nárazník - známý prvek vozů značky DAF - je jedním z příkladů této filosofie, podobně jako prakticky nerozbitné kryty Lexan na výkonných předních světlech a volitelných kombinovaných světlech ve tvaru kočících očí - tyto prvky napomáhají minimalizovat dopady drobných nehod. Rohové spoilery, integrované do tvaru vozu, pomáhají minimalizovat dopady vodní tříště z vozovky kliky dveří, boční zrcátka a přední sklo. Aerodynamické doplňky, jako jsou například střešní a boční spoilery, snižují spotřebu paliva. Pro zvýšení pohodlí nabízíme také externí sluneční clonu.



***Moderní konstrukce a funkčnost jsou u vozů řady LF spojeny v jedno.***



*Příjemně prostorný interiér.*

*Lůžko v kabině Sleeper Cab vozů řady LF nabízí matraci o délce 2 m, šířce 70 cm a tloušťce 12 cm.*

*Interiér vyhovující každému řidiči*

# **Skvělé místo pro práci**



*Tachograf je prakticky umístěn v horní policiče.*

**Interiér vozů řady LF je konstruován pro potřeby řidičů. Díky plně nastavitelným sedadlům, ovládacím a kontrolním prvkům, indikátorům, logicky seskupeným kolem místa řidiče a přístrojové desce, připomínající luxusní osobní vozidlo, se jedná o opravdu ergonomické pracovní místo.**



Nákladní vozy určené pro lokální a regionální distribuci zboží, a pro městské rozvážky, často zastavují a zase se rozjíždějí. Takový provoz vyžaduje časté nastupování a vystupování a proto mají vozy řady LF velký osvětlený schůdek a dveře, které se otevírají na plných 90°. Snadný pohyb po kabině umožňuje řidiči snadno vystoupit na straně spolujezdce, což je velice důležité obzvláště při rozvážkách po městě.

### **Zvýšené pohodlí řidiče**

Interiér kabiny vozů řady LF navozuje pocit prostoru a světla. Sedadlo řidiče s vysokým opěradlem je plně seřiditelné a dodává se také se vzduchovým

odpružením, které ještě zvyšuje pohodlí. Sedadlo řidiče je standardní, je také volitelné dvojsedadlo pro tři cestující. Zvláštní pozornost byla věnována barvám nového interiéru - méně často používaná místa jsou vyrobena v teplých, světlých odstínech. Zatímco intenzivně používaná místa jsou vyvedena v tmavších, snadněji omyvatelných barvách. Díky tomu vypadá kabina vozů řady LF jako nová i po mnoha letech

intenzivního používání a zvyšuje tak prodejní cenu vozu. Co dále řidiči oceňují? Spousty odkládacího prostoru pro dodací listy, písemnosti, automapy, atd.

### **Místo pro všechno**

Odkládací prostory patří mezi nejlepší ve své třídě - jsou zde zásuvky s velkým množstvím místa pro uskladnění různých věcí. Ve dveřních panelech je místo na mapy a na papíry. Naleznete zde také držáky na nápoje, ploché odkládací místo nad přístrojovou deskou a dvě přihrádky na horní policiče se sítěmi. Na zadní stěně se nachází síť na další věci. Kabina Sleeper Cab má tři další úložné prostory pod lehátkem. Nová horní policička také obsahuje tachograf, který je tak velice snadno přístupný.

### **Pohodlí v noci**

Vnitřní osvětlení zajišťuje rovnoměrné osvětlení kabiny v noci. Ve střeše kabiny Day Cab jsou namontovány dvě světla, v kabině Sleeper Cab jsou světla čtyři. Lůžková část kabiny Sleeper Cab nabízí matraci o délce 2 m, šířce 70 cm (60 cm za sedadly) a tloušťce 12 cm a také závěsy.

*Ovládací panel automatické převodovky AS-Tronic se nachází na konzole vedle sedadla řidiče.*



***Pohodlný, příjemný a funkční interiéru,  
který maximálně využívá dostupný prostor.***



*Pohodlí a snadnost ovládání v bezpečnějším prostředí*

# ***Nedostižný ergonomický design***



***Logické seskupení spínačů na přístrojové desce, podsvětlení ovládacích prvků na novém volantu a na dveřní konzole řidiče napovídají, že bezpečnost a jednoduchost provozu byly nejdůležitějším faktorem při navrhování nové řady LF.***

Nový, silný, čtyřpaprskový volant nabízí pohodlné uchopení a ničím nerušený výhled na přístrojovou desku. Lze libovolně nastavovat sklon volantu i jeho výšku, volitelně obsahuje airbag, osvětlené ovládací prvky pro tempomat, výfukové brzdy a nastavitelné omezovače rychlosti. Lze si také objednat další ovládací prvky pro telefonickou sadu hands-free. Volant je pouze prvním náznakem kvality řady vozů LF.



## ***Dobře promyšlené***

Přístrojová deska ve tvaru kokpitu je dobře promyšlená a všechny ovládací prvky jsou snadno dosažitelné na svých prakticky zvolených místech. Ovládací panel volitelné automatizované převodovky AS-Tronic je vhodně umístěn na konzole vedle sedadla řidiče. Veškeré ovládací prvky jsou tam, kde je očekáváte. Jedním z hlavních cílů společnosti DAF při navrhování nové řady LF bylo, aby byly veškeré ovládací prvky intuitivní. Prostě nasedněte a odjedte!

## ***Informace na požádání***

Moderní přístrojová deska s účelně navrženým prostorovým rozložením obsahuje stylové prvky v barvě hliníku. Hlavní přístroje, nabízející vynikající přehlednost s minimem odrazů, podávají přehledné informace o

***Volitelné místo určené pro upevnění mobilního telefonu, které je připraveno k instalaci sady hands-free většiny GSM telefonů, ovládané přímo z volantu.***

těch nejdůležitějších funkcích. Ústřední informační displej nabízí základní informace o vozidle - tyto informace se zobrazí buď v okamžiku, kdy je nutné jejich sdělení nebo na vyžádání řidiče. Tento systém zajišťuje, že pozornost řidiče není zbytečně odváděna, ale přesto dostane všechny potřebné informace. Informační LCD displej dále poskytuje informace o délce trvání jízdy, spotřebě paliva, průměrné rychlosti a o pracovních hodinách PTO.

## ***Vytápění a větrání***

Vozy řady LF jsou vybaveny výkonným systémem vytápění a větrání. U vozů určených pro distribuci zboží je to velice důležité, protože dveře jsou neustále otevírány a zavírány. V zimě množství tepla unikne, a proto je nutné vnitřní teplotu obnovit co nejdříve. Velká pozornost byla pochopitelně věnována odmízení předního okna a bočních oken, aby byl zajištěn neomezený výhled po celou dobu provozu. Klimatizaci lze namontovat do všech modelů, podobně jako noční vyhřívání kabiny Sleeper Cab.

***Jedním z hlavních cílů společnosti DAF při navrhování nové řady LF bylo, aby byly veškeré ovládací prvky intuitivní. Prostě nasedněte a odjedte!***

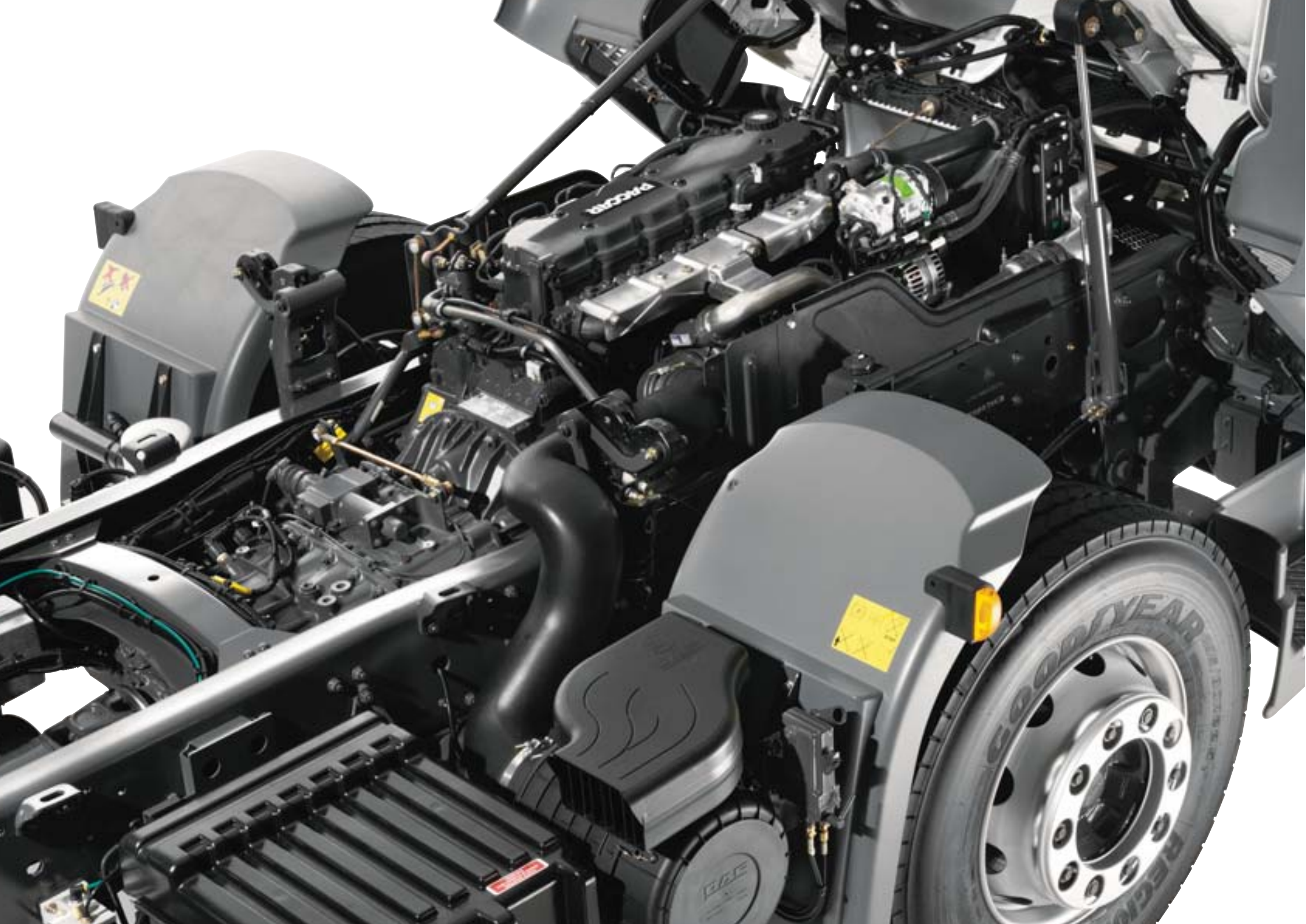

*Nové čtyř a šestiválcové motory*

# ***Pohodlný výkon***

***Vozy řady LF jsou vybaveny novými čtyř a šestiválcovými motory PACCAR, vyvinutými tak, aby splňovaly nejnovější emisní normy Euro 4. Větší obsah válců u všech verzí zvyšuje výkon a točivý moment o 20 % a zároveň snižuje spotřebu paliva. Nové motory o objemu 4,5 l a 6,7 l zajišťují vysokou efektivitu, spolehlivost a životnost. Řidiči zaručí plynulý, pohodlný výkon a provozovateli výdrž.***

Na základě výborné pověsti motorů PACCAR Euro 3, kterou si získaly svou spolehlivostí, výkonností a úsporným provozem, mají nové motory Euro 4 ještě větší zdvihový objem a tedy ještě vyšší výkon a odolnost. Moderní čtyř i šestiválcové motory používané u vozů DAF LF jsou vybaveny elektronicky ovládaným vysokotlakým vstříkáváním paliva Common Rail, ve spojení s technologií SCR splňují požadavky emisní normy Euro 4 bez použití filtru částic.

### ***140 až 280 výkonných koní***

Řada vozů LF nabízí široký výběr výkonů, které se hodí pro každou představitelnou aplikaci. 4,5 litrový čtyřválec PACCAR FR se dodává s výkonem 140 k, 160 k a 180 k a příslušnými točivými momenty 550 Nm, 600 Nm a 700 Nm. 6,7litrový šestiválec PACCAR GR se dodává s maximálním výkonem 220 k, 250 k a 280 k a příslušnými točivými momenty 850 Nm, 950 Nm a 1.020 Nm. Důležité je také to, že maximální točivý moment nastává již při otáčkách 1.200 ot./min., zajišťuje tak vyšší pružnost motoru a nižší potřebu řazení.

### ***Velké výhody pro provozovatele***

Nižší provozní náklady a vyšší dostupnost a životnost vozidel byly důležitými podněty pro vývoj nových vozidel řady LF. Motory PACCAR, vozů řady LF, nabízejí nejen vyšší výkon, ale také delší servisní intervaly - až 55.000 km, podle typu vozu a druhu provozní aplikace. Standardní výfuková brzda a tempomat jsou ovládané pomocí nových přepínačů na volantu a zajišťují vyšší účinnost brzdění a uvolněnější jízdu - příspěvek k pohodlí řidiče a snížení provozních nákladů.

***Nový šestiválec o obsahu 6,7 l PACCAR GR nabízí maximální výkon 220 k až 280 k.***



***Čtyřválcový motor PACCAR FR o zdvihovém objemu je k dispozici s výkony od 140 k do 180 k.***

***Nové motory PACCAR Euro 4 pro modely LF45 a LF55 nabízejí vyšší výkon a točivý moment a zároveň snižují spotřebu paliva.***

Technologie DAF SCR, zajišťující skvělou budoucnost

# Čistá trasa



**Kompaktní design systému DAF SCR se vyznačuje dostatkem místa na nápravě pro velké palivové nádrže a pro další vybavení.**

**Nádrž na AdBlue má objem 26 litrů, to znamená, že ji není nutné doplňovat častěji než nádrž s naftou.**

Všechny motory PACCAR u vozů řady LF obsahují technologii SCR, splňující požadavky emisní normy Euro 4. Technologie SCR je jednoduchá, spolehlivá a účinná. Technologie DAF SCR zajišťuje čistou cestu ke skvělé budoucnosti.

Technologie SCR je založena na dodatečné úpravě emisí, takže umožňuje to neefektivnější spalování v samotném motoru. Společnost DAF však jde ještě dál. Technologie DAF SCR je obsažena v kompletní nové řadě motorů PACCAR s moderní technologií vysokotlakého vstřikování a proto tyto motory nepotřebují filtr pevných částic. Díky optimalizovanému spalování vykazují tyto motory ve své třídě vynikající úspornost, výkonnost, životnost a spolehlivost. Ideální základ pro nízkonákladový provoz a vysokou prodejní cenu použitého vozu.

## **Jak to funguje?**

Je to jednoduché a účinné. V zásadě se systém dodatečného zpracování emisí skládá z katalyzátoru, dávkovací jednotky a nádrže AdBlue s kapacitou odpovídající dojezdu

vozidla. Výfukové plyny jsou vedeny přes selektivní katalyzátor, kde se přidává kapalina AdBlue. Proběhne chemický proces, při kterém se vzniklé emise NOx rozloží na neškodnou vodu a dusík. Spotřeba AdBlue je pouze přibližně 3 % spotřeby nafty, tedy kolem 0,5 litru na 100 km u vozů řady LF. Nádrž AdBlue na vozech řady LF má kapacitu 26 litrů a obsahuje tedy dostatek aditiva na celý dojezd zajišťovaný palivovou nádrží. U vozů řady LF to stačí na dojezd 1 500 km, takže řidič nemusí nádrž AdBlue doplňovat zbytečně často.



DAF SCR Technology  
for a bright future



*Integrovaná technologie hnací hřídele*

# **Manuální nebo automatická**

***Úsporný motor představuje pouze počátek účinného pohonu. Převodovka a zadní náprava jsou dalšími nesmírně důležitými prvky pro účinnost pohonného systému a nízkou spotřebu paliva. Proto se společnost DAF již mnoho let věnuje technologii integrovaného pohonu. Hnací ústrojí ve vozech nové řady LF jsou dalším důkazem této filosofie.***

Vozy řady LF nabízejí velký výběr převodovek a redukčních převodů zadní nápravy. Je k dispozici široká nabídka plynule řadících pěti, šesti nebo devítistupňových převodovek. Řazení pomocí krátké a rovné řadící páky je radostí, která řidiči výrazně usnadňuje život i v husté dopravě.

### ***Automatizované řazení***

Šestistupňové automatizované převodovky jsou jako volitelná možnost nabízeny u všech typů vozů řady LF - další optimalizace pohodlí a efektivity. Tato automatizovaná převodovka pomocí elektronického systému zvolí v každé situaci ten správný rychlostní stupeň a snižuje tak spotřebu paliva a zvyšuje pohodlí řidiče. Protože se řidič může zcela naplno věnovat řízení, zvyšuje převodovka AS-Tronic také úroveň bezpečnosti. Pokud se řidič rozhodne přeci jenom pro ruční řazení, lze převodovku AS-Tronic používat i tímto způsobem, bez nutnosti používání spojky. Ve speciálních případech,

jako jsou požární vozidla nebo vozidla určená pro svoz odpadu, se vozy dodávají také s plně automatickou pětistupňovou převodovkou Allison.

### ***Spolehlivé a ekonomické zadní nápravy***

Z důvodu možného využití v mnoha aplikacích nabízí vozy řady LF široký výběr zadních náprav DAF s redukčním převodem. Tyto nápravy si vysloužily vynikající pověst díky své dlouhé životnosti, vynikající spolehlivosti a především nízkému vnitřnímu odporu. To znamená, že se v hnacím ústrojí ztrácí méně energie a výsledkem je nižší spotřeba paliva. Široká nabídka redukčních převodů zadních náprav umožňuje výběr přesně takového převodu, jaká je vhodná přesně pro danou aplikaci. Jako volitelný doplněk nabízíme protiprokluzový systém ASR, který zabraňuje prokluzování poháněných kol.

***U vozů LF nyní dále nabízíme, jako volitelný doplněk, také automatické převodovky AS-Tronic.***





*Konstrukce podvozku optimalizuje obeztavěný prostor a je připravena pro velké množství různých nástaveb určených pro různé aplikace.*

*Naprostu plochý podvozek pro snadnou montáž nástavby*

# *Určen pro vysoké užitečné zatížení*

*Aby vozy řady LF uspokojily co největší množství požadavků na rozvážení, dodávají se s různými rozvory a konfiguracemi náprav, včetně tahačů a třínápravových podvozků s řízenými taženými nápravami. Tvar, rozložení a umístění součástí podvozku jsou navrženy tak, aby se minimalizovala hmotnost a maximalizoval prostor pro doplňkové vybavení. Při projektování podvozku byly brány v úvahu také požadavky na vyšší užitečné zatížení a nižší náklady na ujetý kilometr.*

Podvozek řady LF je vyroben z velice kvalitní oceli, vytvářející výjimečně pevný, ale lehký podvozek určený pro vysoké zatížení. Je naprostu plochý a slouží tedy jako dokonalá základna pro jakoukoli nástavbu. Aby to měli konstruktéři nástavby ještě snadnější, jsou v hlavních částech rámu předvrtané otvory zajišťující snadnou montáž karosérie. Dodáváme také tzv. Modul pro nástavbu (Body Builder's Module (BBM)), který umožňuje komunikaci mezi elektrickými systémy vozidla a nástavbou.

## **Nejvyšší užitečné zatížení ve své třídě**

Podvozek je pevný, ale co nejlhčí, nabízející nejvyšší užitečné zatížení ve své třídě. Je také naprostu plochý, což ulehčuje montáž nástavby a vyznačuje se navíc vysokou odolností a spolehlivostí. To byly hlavní faktory při navrhování podvozků pro řadu vozů DAF LF. Výsledek: výjimečně vysoké užitečné zatížení, v rozsahu od 3 tun při celkové hmotnosti vozidla 6 tun, modelu LF45, až po 13 tun při 18-ti tunách celkové hmotnosti verze LF55. Model LF55 s řízenou taženou nápravou navíc spojuje užitečné zatížení kolem 15,5 tun s maximální schopností manévrovat. Všechny vozy řady LF se vyznačují značnou tolerancí zatížení přední nápravy, která brání přetížení v případě částečného naložení.

## **Brzdy a odpružení**

V závislosti na konfiguraci lze vozy LF vybavit parabolickými pružinami nebo elektronicky ovládaným kontrolovaným vzduchovým odpružením.



*Podvozek je naprostu plochý, takže konstruktéři nástavby mají výrazně ulehčenou práci.*

Pro aplikace vyžadující krátký převis vzadu, jako například u vozů pro svoz odpadu, nabízíme asymetrické listové pružiny. Odvětrávané diskové brzdy zajišťují výkonné, ale progresivní brzdění vozů LF a výfuková brzda navíc pomáhá snižovat opotřebení brzdových destiček.

## **Program PTO**

S ohledem na širokou nabídku využití vozů DAF LF45 a LF55 existuje také poptávka po PTO v tomto segmentu. Například pro chladírenské jednotky, výklopné vozy nebo pojízdné jeřáby. Řada vozů LF zde opět nabízí na míru přizpůsobená řešení s širokým výběrem možností PTO.

*Nedostižné jízdní vlastnosti*

# **Radost řídit**

***Podobně jako všechny vozy DAF, je i řada LF charakteristická vynikajícími jízdními vlastnostmi a snadnou ovladatelností. Byla věnována velká pozornost optimálnímu návrhu konstrukce podvozku, řízení, brzd a odpružení. Díky těmto vlastnostem, společně s vysokým točivým momentem nových motorů a pohodlnou kabinou, je jízda s vozy řady LF radostí za všech okolností.***

Prostorná kabina s pohodlnými sedadly, vynikající viditelnost, pohodlné pérování a nízký poloměr otáčení, to vše jsou základy pro příjemný zážitek z každého kilometru ujetého vozem řady LF. Nové, velice výkonné motory PACCAR zajišťují plynulou jízdu. O vynikající řízení se stará pohodlné ovládání a dobré chování vozů na silnici, a to i za nízkých rychlostí. K tomu připočítejte ještě celou řadu bezpečnostních prvků, včetně volitelného airbagu ve volantu a máte ideální nákladní vůz pro distribuci zboží: nový DAF řady LF, nabízející řidiči maximální požitek z jízdy.

Provozovatelům nabízejí nové vozy LF, které navíc splňují požadavky norem Euro 4, jistotu nízkých provozních nákladů a vysoké efektivity dopravy, společně s tou nejvyšší úrovní kvality a spolehlivosti, které zajišťují optimální dostupnost vozů. A nakonec, vozy řady LF jsou konstruovány pro dlouhou životnost a díky tomu si zachovávají vysokou prodejní cenu.







*Rozhodně světová třída*

# ***Správně hned napoprvé***

Společnost DAF Trucks – PACCAR používá při výrobě a vývoji svých vozů ty nejmodernější technologie, díky kterým splňuje i nejnáročnější normy. V posledních letech byly ve všech továrnách DAF realizovány rozsáhlé investice. Nákladní vozy značky DAF jsou vyráběny v závodech na světové úrovni kvalifikovanými lidmi z vysoce kvalitních materiálů a s pomocí efektivních procesů.

Před zahájením výroby nových vozů Euro 4 byly výrobní závody v Leylandu a Eindhoven významně modernizovány a nyní patří mezi ty nejmodernější na světě. Robotický systém lakování podvozků v montážním závodě vozů LF, který je prvním svého typu na světě, zajišťuje tu nejvyšší efektivitu a kvalitu. Společnost DAF Trucks zavedla normy World-Class Manufacturing: „vše správně hned napoprvé“, bez zbytečných ztrát na energiích nebo materiálu a v té nejvyšší kvalitě. Díky tomu jsou v našich špičkových továrnách vyráběny špičkové výrobky.

## ***Informační technologie***

Společnost DAF Trucks a její zástupci používají informační systém, který sleduje každý nákladní vůz a jeho součásti po celou dobu jeho životnosti - od konstrukce a výroby až po poprodejní zákaznickou podporu. Naši inženýři používají výkonné technologie CAD/CAM, které se bezchybně prolínají s výrobními systémy a zaručují, že zaměstnanci dostávají podrobné a naprosto přesné pracovní instrukce. Výrobní informace o každém

nákladním vozem jsou centrálně uloženy - zajišťujeme tak zaručenou sledovatelnost, díky které mohou prodejci kontrolovat specifikace a objednávat náhradní díly - přesně podle skutečné verze vozu.

## ***Vývoj produktu***

Technické středisko DAF má kompletní výzkumná, vývojová a zkušební zařízení, včetně zvukové komory určené k měření zvuku a moderní laboratoře zabývající se motory. Společnost DAF disponuje také zkušebními dráhami, na kterých se simulují různé silniční podmínky a ověřují se tak jízdní vlastnosti vozidel. Společnost DAF Trucks vyrábí špičková vozidla, projektovaná ve špičkových vývojových střediscích špičkovými týmy vývojářů.

## ***EcoDesign a přístup k životnímu prostředí***

Společnost DAF vytvořila politiku přístupu k životnímu prostředí před více než 10 lety a tato politika se týká všech aktivit společnosti, produktů, služeb a provozoven - včetně prodejců. Systém ochrany přírody odpovídá normě ISO 14001. Společnost DAF se zavázala k podnikání zodpovědným způsobem. EcoDesign je jedinečným přístupem společnosti k projektování produktů způsobem zodpovědným vůči životnímu prostředí. Tento přístup zajišťuje, aby všechny produkty DAF splňovaly ty nejpřísnější předpisy týkající se životního prostředí, od prvního konceptu až po recyklaci po skončení životnosti.

***Společnost DAF používá normy World Class Manufacturing:***

***Vše správně napoprvé, bez zbytečných ztrát na energiích nebo materiálu a v té nejvyšší kvalitě.***





*Jediná návštěva u prodejce DAF vám zajistí kompletní vyřešení*

# *S vámi po celou dobu*

Silniční doprava je především o optimální efektivitě, proto společnost DAF nabízí komplexní dopravní řešení, určené k maximalizaci výnosu z každého kilometru. Toto řešení je podporováno profesionální organizací a sítí, která pomáhá zákazníkům ve výběru toho správného vozu, v jeho financování a údržbě v perfektním stavu.

Nejenom, že společnost DAF Trucks vyrábí kvalitní vozidla, ale vlastní také prvotřídní organizaci více než 1.000 nezávislých prodejních dealerství v celé Evropě. Ta poskytují podporu od finančních služeb až po opravy a údržbu. Náhradní díly pro nákladní vozy jsou vždy k dispozici - do dílen je dodává Distribuční středisko náhradních dílů PACCAR, jehož pobočky se nacházejí v Nizozemsku, Velké Británii a Španělsku. Každý týden dodáváme přes 3 000 zásilek prodejcům a zákazníkům nejenom v Evropě - dodávky jsou často 24 hodin denně.

## **Servisní služby na míru - vyšší ziskovost**

Nabídkou pevné servisní ceny za kilometr zajišťuje oddělení DAF MultiSupport perfektní technický stav vašeho vozového parku, bez rizika neočekávaných výdajů. Zákazníci si mohou zvolit úroveň služeb, s volitelným zahrnutím návěsů a nástaveb. Mezi výhody patří vyšší přehlednost provozních nákladů a nižší administrativa - operátoři se tedy

mohou zaměřit více na problematiku samotné dopravy. Služba DAF MultiSupport vám pomáhá maximalizovat návratnost investice do vašeho vozidla.

## **Finanční služby na míru**

Oddělení PACCAR Financial má více než padesátileté zkušenosti s fungováním v dopravě a dokonale rozumí současným obchodním potřebám. Mezi jeho služby patří financování kompletních kombinací nákladních vozů, servisní smlouvy a pojištění. Služby PACCAR Financial jsou dostupné u všech prodejců vozů DAF a nabízejí jednoduchý přístup k vozům i k financování - včetně řešení pro operátory působící na území celých států nebo celé Evropy.

## **Vždy připraveni kdekoliv v Evropě**

Pokud se stane něco neočekávaného, stačí jeden telefonát do střediska společnosti DAF International Truck Service (ITS) a váš nákladní vůz se opět rozjede s minimálním zpožděním. Služba ITS, ale nikdo se jí nevyrovná, je připravena ve dne v noci, 365 dní v roce. Zkušení pracovníci kontaktují servisní organizaci DAF a vyřídí jazykové a finanční záležitosti tak, aby bylo vozidlo zpět na silnici bez zbytečných průtahů.

*Ve společnosti DAF chápeme lépe než kdokoli jiný,  
že nákladní vozidlo musí být neustále v pohybu.*

## Přehled konfigurací náprav vozů řady LF

### Nový LF45, modely E6-E12, kola 17,5"

4x2	FA		GVW 6-12 tun GCW až 22 tun
-----	----	---	-------------------------------

### Nový LF55, modely E12-E15, kola 19,5"

4x2	FA		GVW 12-15 tun GCW až 28 tun
-----	----	---	--------------------------------

6x2	FAN		GVW 21 tun
-----	-----	---	------------

4x2	FT		GCW až 28 tun
-----	----	---	---------------

### Nový LF55, modely E16-E18, kola 22,5"

4x2	FA		GVW 16-19 tun GCW až 32 tun
-----	----	---	--------------------------------



## Přehled nových motorů vozů řady LF

Typ motoru	Maximální výkon	Maximální točivý moment
------------	-----------------	-------------------------

### Motor PACCAR FR (Euro 4): 4,5 litru, čtyřválec

<b>PACCAR FR103</b>	103 kW/138 k při 1 900-2 500 ot./min.	550 Nm při 1 200-1 700 ot./min.
<b>PACCAR FR118</b>	118 kW/158 k při 1 900-2 500 ot./min.	600 Nm při 1 200-1 800 ot./min.
<b>PACCAR FR136</b>	136 kW/183 k při 2 000-2 500 ot./min.	700 Nm při 1 200-1 800 ot./min.

### Motor PACCAR GR (Euro 4): 6,7 l, šestiválec

<b>PACCAR GR165</b>	165 kW/221 k při 1 900-2 500 ot./min.	850 Nm při 1 200-1 700 ot./min.
<b>PACCAR GR184</b>	184 kW/247 k při 1 900-2 500 ot./min.	950 Nm při 1 200-1 700 ot./min.
<b>PACCAR GR210</b>	210 kW/282 k při 2 100-2 500 ot./min.	1,020 Nm při 1 200-1 800 ot./min.

### Motory PACCAR FR

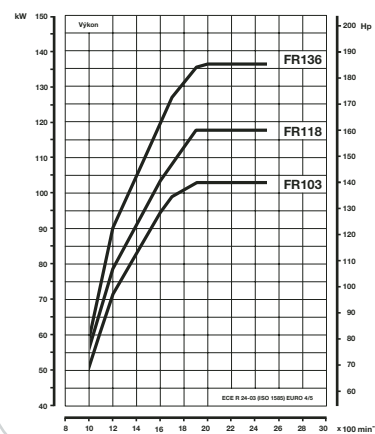
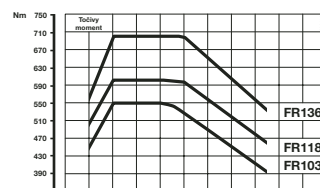

### Motory PACCAR GR

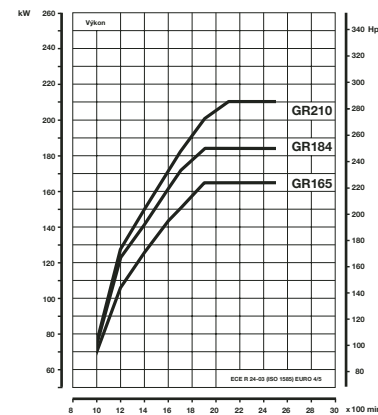
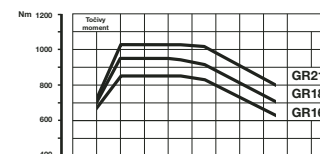

**DAF LF45 Day Cab**

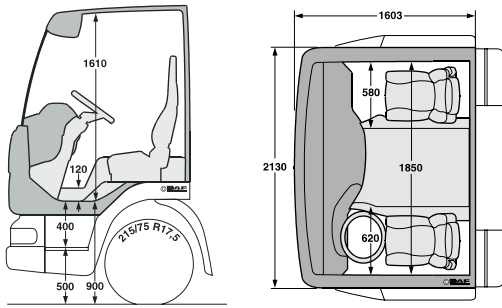

**DAF LF55 Day Cab**

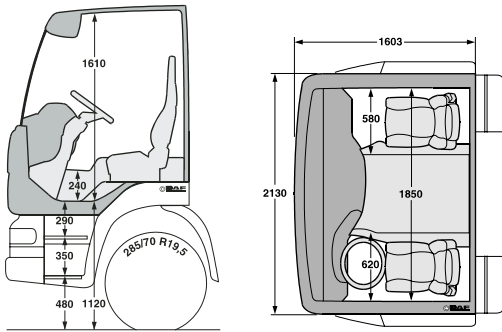

**DAF LF55 Sleeper Cab**

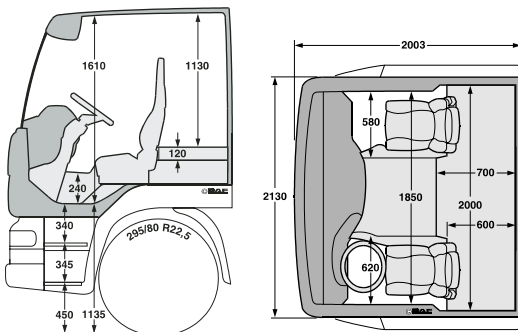



**DAF**

DAF LF SERIES

26

*Nejmodernější nabídka produktů na trhu*

# ***Nákladní vozidlo pro všechny potřeby***

*Každá dopravní aplikace má jedinečné požadavky, a proto je každé vozidlo DAF také jedinečné - postavené podle objednávky - od velikosti kabiny, přes podvozek, pohon až po konfiguraci náprav. Tři koncepty vozidel – XF, CF a LF – jedna úroveň kvality: ta nejlepší. Při objednávání provádí specialista společnosti DAF zákazníky procesem výběru pomocí nejmodernějšího programového vybavení, které zajišťuje, že vznesené požadavky budou přesně odpovídat příslušné aplikaci. DAF odpoví na každou výzvu.*



*Díky vyvážené nabídce kabin, motorů, způsobů pohonu a náprav naleznete vždy nějaký nákladní vůz DAF, který bude vyhovovat přesně vašim potřebám, v jakékoliv aplikaci.*



Z této publikace nelze vyvozovat žádná práva. DAF Trucks N.V. si vyhrazuje právo měnit specifikace produktů bez předchozího oznámení. Produkty a služby splňují podmínky evropských směrnic platných v době prodeje, ale mohou se měnit v závislosti na zemi, v níž se nacházíte. Nejaktuálnější informace si vyžádejte u autorizovaného prodejce DAF.

Zrcátka, nárazníky a panel předních světel se nedodávají v barvě vozu.

DAF Trucks CZ s.r.o.  
Zděbradská 61  
25101 Jazlovice – Říčany  
Česká republika  
Tel. 323 626 102  
Fax 323 626 103

E-mail: [dafcz.info@daftrucks.com](mailto:dafcz.info@daftrucks.com)

[www.daf.com](http://www.daf.com)  
[www.daftrucks.cz](http://www.daftrucks.cz)

DW 142007/CZ: 0606

*driven by quality*



Environmental  
Management  
System

**DAF**  
A PACCAR COMPANY

